

5-Achs-CNC-Bearbeitung

Labor für Bearbeitungstechnik LBT

CAD/CAM Praxisprojekt WiSe 2023/24
Herstellung eines Bluetooth-Lautsprechers

HAWK
Fakultät Bauen und Erhalten
Studiengang Holzingenieurwesen
Labor für Bearbeitungstechnik LBT

Studenten:
Niklas Bensch
Linus Espelage

Dozenten:
Dipl.-Ing. Norbert Linda
B.Eng. Arvid Schneck

Entwurf



Bild links : erster Entwurf des Korpus in SolidWorks
Bild rechts : fertiggestellte Lautsprecher

CNC-Programmierung

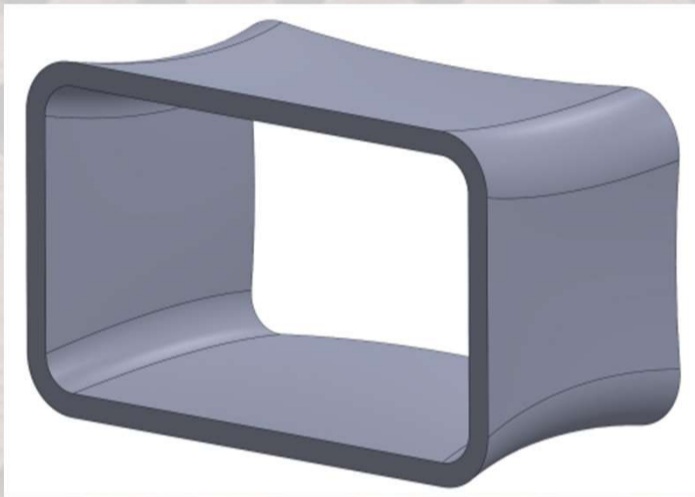

Bild links : Programmierung der Formatierform
Bild rechts : Programmierung der Pressform

5-Achs-CNC-Fräsen

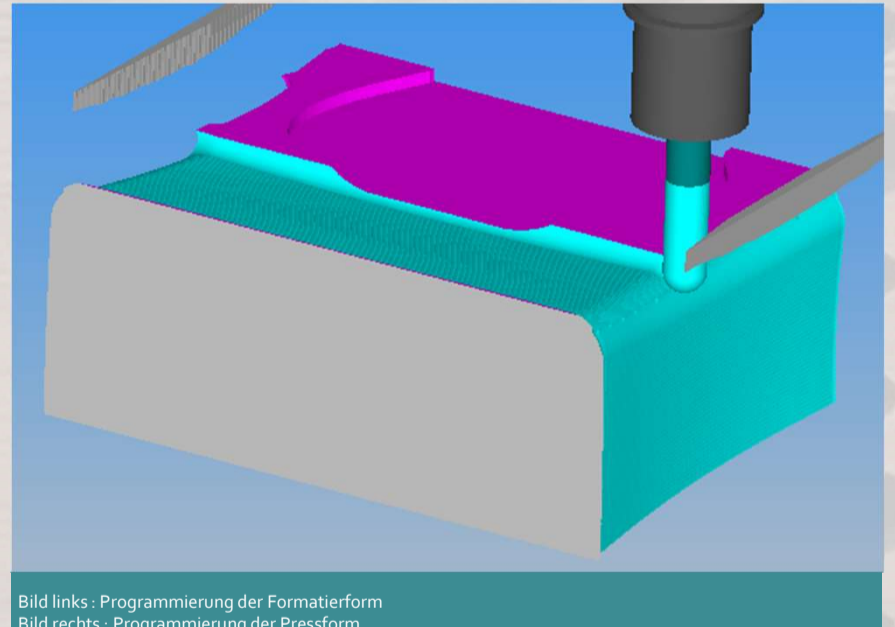
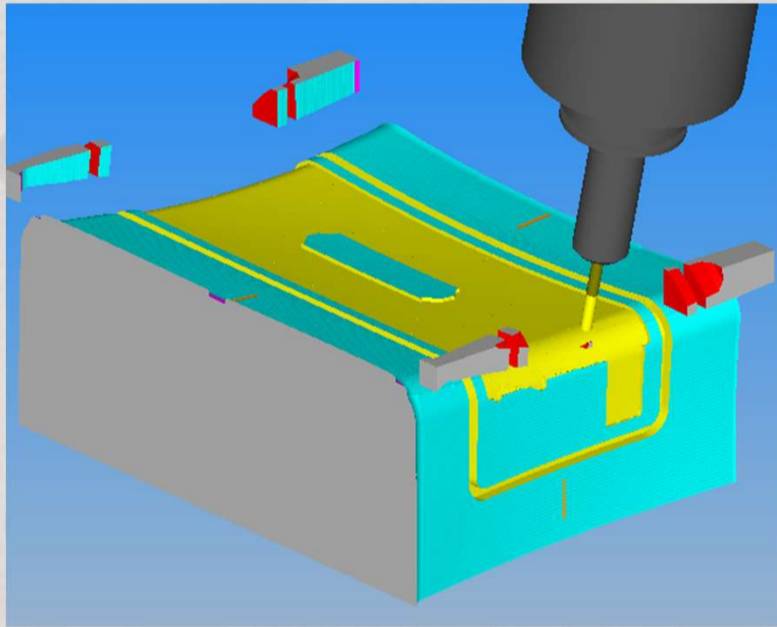
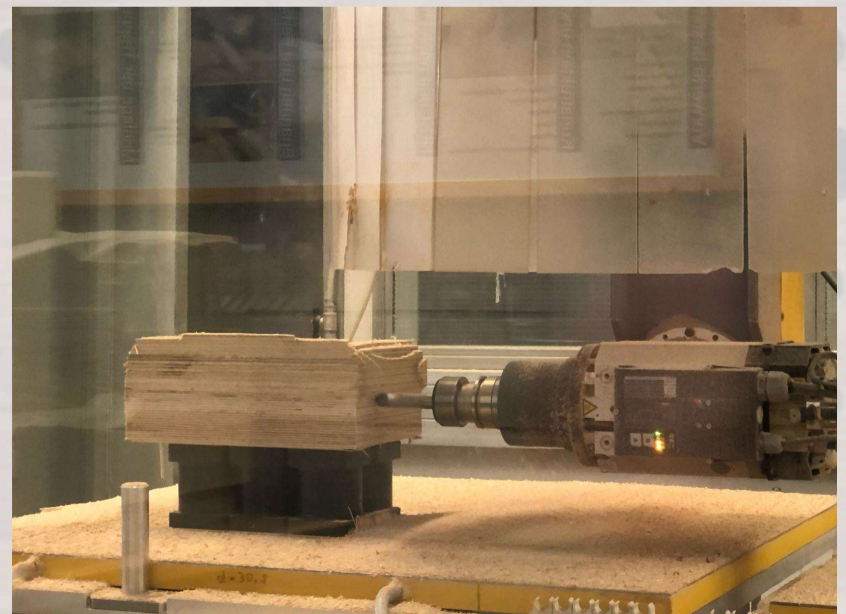

Bild links : Formatierung des Korpus
Bild rechts : Fräsen der Pressform